



Expertises
& technologies
pour l'industrie

Robinetterie industrielle - Sécurité incendie - Diagnostic

Qui sommes-nous ?

Anticiper vos besoins de demain

Fondée en 2010, l'entreprise ADTS dispose aujourd'hui d'une expertise et d'un savoir-faire reconnus dans les activités industrielles.

ADTS représente les plus grandes marques et travaille avec des fabricants innovants et réceptifs aux demandes spécifiques de nos clients pour une satisfaction totale.



Un savoir-faire industriel

Nous avons pour objectif premier la **satisfaction entière de nos clients**, c'est pourquoi l'écoute et l'analyse de vos besoins sont au coeur de nos préoccupations pour un accompagnement technique global. **Notre équipe commerciale vous propose une expertise sur-mesure pour une qualité totale.**

Notre bureau d'études est également disponible pour vous accompagner dans vos projets spécifiques. Nous nous sommes attachés à distribuer et à développer une gamme complète de produits pour l'industrie. Ainsi, notre veille permanente sur les produits réglementés nous permet de vous proposer des produits performants, fiables et répondant toujours aux dernières exigences qualitatives.

Nos engagements

Environnement

Développer sans dégrader est désormais une priorité.

Cet engagement implique des actions fortes pour réduire à court, moyen et long terme notre impact environnemental et lutter contre le changement climatique.



Qualité

ADTS met au coeur de son action la compréhension des besoins et des attentes de l'ensemble de ses clients.

Nos produits sont soumis à de rigoureuses procédures de certification, conformes en tous points aux normes requises. Nos équipes sont formées à mettre la qualité au centre de leur travail quotidien et à l'importance de la participation de chacun pour atteindre un service allant au-delà de vos attentes.

Ethique

Respect, Professionnalisme et Transparence sont au coeur de l'action quotidienne d'ADTS. Nous attachons une importance particulière à faire vivre ces valeurs dans nos relations avec nos équipes, nos fournisseurs, nos clients, nos partenaires et nos actionnaires.

En formalisant nos engagements, **ADTS souhaite garantir à l'entreprise une croissance pérenne et développer le sentiment de fierté et d'appartenance de ses collaborateurs.**

Diagnostic & accompagnement

Identification des besoins sur site

Nous travaillons conjointement avec votre bureau d'étude, vos services techniques et votre service achats notamment lors des arrêts techniques.

Maintenance : nous nous déplaçons sur site pour effectuer l'inventaire sur les différents postes.

Étude & gestion de projet

Nous analysons vos besoins et établissons une offre qualifiée dans le respect de votre cahier des charges. Nous prenons en compte vos priorités :

- Contraintes techniques,
- Délais,
- Coûts,
- Certifications.

Une gamme certifiée d'équipements techniques

Nous respectons les accords conclus et nous fournissons les équipements marqués et repérés dans les délais impartis.



Vanne à papillon à manchette vulcanisée

ADTS est distributeur officiel des vannes à papillon Wouter Witzel. Une maintenance réduite et une longévité grâce à la manchette vulcanisée à chaud sur le corps de la vanne, la rendant unique.

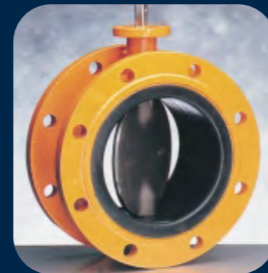
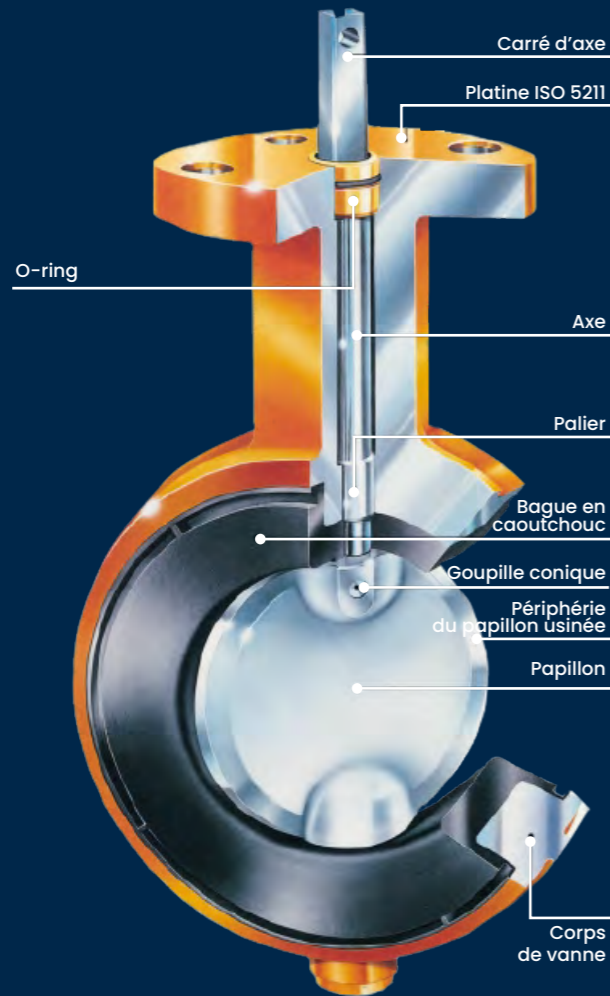

EVFS / EVFL



EVTLS



EVS / EVL



EVBS / EVBLS



EVMS / EVML

- Une longévité importante
- Peu ou pas d'entretien
- Un large choix de raccordement
- Une gamme de diamètre allant de 40 à 2 000mm (diamètres plus importants sur demande)
- Une grande variété de matières pour de nombreuses applications

Indicateurs & extensions

Ouvertes ou fermées ?

ADTS vous indique facilement et rapidement la position de vos vannes enterrées. Différents types de rallonges, sur mesure, extensibles ou fixes, en PVC ou en acier, sont disponibles pour vous faciliter l'accès à la manœuvre de vos vannes enterrées.



La vanne entièrement ouverte

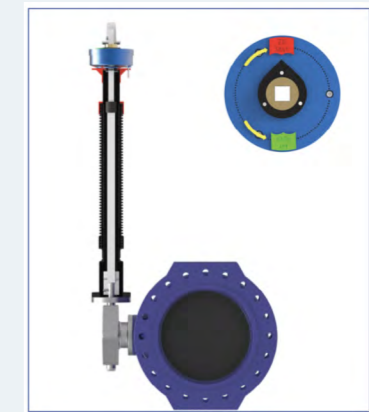

La vanne entièrement fermée

Nos autres marques ...



Sécurité incendie

ADTS est l'importateur et distributeur des solutions de protection contre les incendies du fabricant TFT (Task Force Tips).

Canons fixes

Robustesse et fiabilité

- Manuels ou télécommandés (RC)
- Débit de 400 Lpm à 30 000 Lpm
- Têtes de canon fixes, sélectionnables ou automatiques
- Modèle ATEX



TORNADO® RC



PROTECTOR™



HURRICANE™



FLEX™

Canons portables

Polyvalence & sécurité

- Avec ou sans vanne de sécurité
- Débit de 400 Lpm à 4 500 Lpm
- Têtes de canons fixes, sélectionnables ou automatiques
- S'accroche sur tout type de support (Hémisphère)



Ball Intake Valve (BIV)

ADTS propose une vanne d'alimentation unique dans sa conception : La BIV

Conception : demi-boisseau sphérique, démultiplicateur de force, passage intégral.

la BIV permet d'optimiser le débit et d'éliminer les pertes de charge.

Entrée : 5" BSP ou sur Bride ASA 150

Sortie : 4" BSP



Installation sur hydrant



Fermée



Ouverte

Buses incendie

ADTS propose une large gamme de buses et de pulvérisateurs, pour lutter contre les incendies en protégeant vos équipements, vos réservoirs, vos citernes ou encore pour la mise en œuvre de rideaux d'eau.



Hémisphérique 180°



Conique 60°

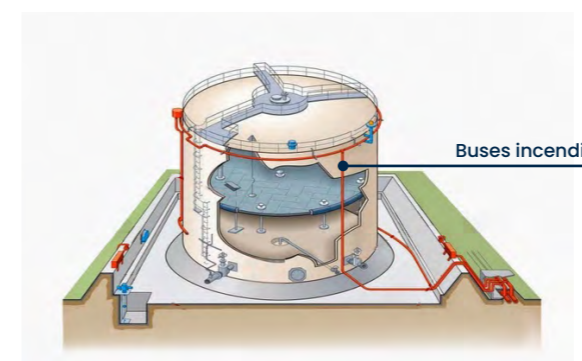

Exemple sur réservoir



Conique 120°



Micro-générateur De mousse Protom®



Siège Social

Docks Dombasle
2, rue Dombasle
76600 LE HAVRE
FRANCE

Tél. 02 35 30 12 30
Email. commercial@adts.tech



AGENCE ATLANTIQUE

Port de Commerce
6 rue de Porstrein
29200 BREST

Tél. 07 83 13 53 76
Email. atl@adts.tech



AGENCE MÉDITERRANÉE

29 boulevard de la Ferrage
06414 CANNES

Tél. 07 83 09 88 19
Email. med@adts.tech

CONTACT

Email. commercial@adts.tech
Tél. 02 35 30 12 30

www.adts.tech

